

NC - 1



Características:

- Funciona con batería recargable cuenta con indicador de Batería baja
- Carcasa construida en aluminio de alta resistencia
- Funciones de Encendido / Apagado, Zero, Tara, y HOLD (Retención de Peso)
- Pantalla LCD de fácil lectura con luz de fondo
- Incluye Control Remoto Inalámbrico
- Incluye Gancho de Carnicería

DISPLAY Y TECLADO



Especificaciones:

Modelo	NC-1
Capacidad de Peso	500 kg
Precisión	e= 200 g
Tara Máxima	Full Tara
Tipo de Display	LCD (1 Pulgada)
Poder	DC 12V (1.5A)
Fuente de Alimentación	AC 110/120/220/240V, 50/60Hz
Indicadores en Display	Zero, Tara, Batería
Consumo de Energía	0.25 W
Temperatura de Operación	-10° C ~ + 40° C
Dimensiones (mm)	260(Ancho) × 134(Largo) × 480(Alto)
Peso del Equipo	5.5 kg

Dimensiones:

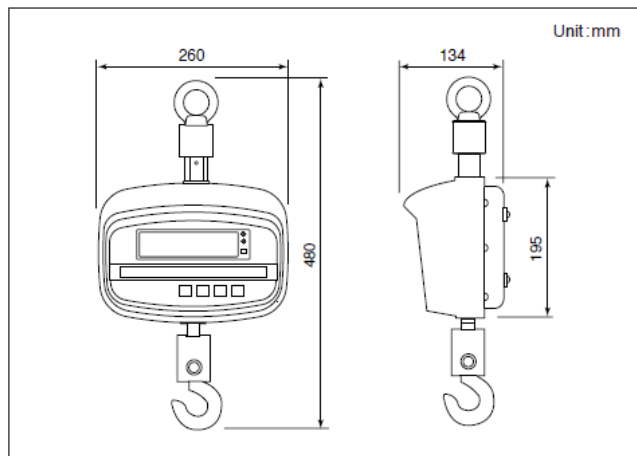

CAS